

## iQ500, Induktionshäll med integrerad ventilation, 80 cm ED811FQ15E

B



### Induktionshäll i snygg design med integrerad fläkt.

- ✓ Nu kan du laga mat med stora grytor och stekpannor och du får en jämn värme över en större yta - combiZone.
- ✓ touchSlider gör det enkelt att ställa in eller ändra temperatur med en enda fingertryckning.
- ✓ Förinställda effektlägen gör det enkelt att justera temperaturen genom att flytta kärlet mellan zonerna, helt utan knapptryckning - powerMove.
- ✓ Upp till 50 % mer effekt ger snabbare tillagning - powerBoost-funktionen.
- ✓ Fläkt med mycket kraftfull motor med hög extraktionshastighet på upp till 690 m<sup>3</sup>/h håller luften fräsch när du lagar mat.

### Beskrivning

#### Tekniska data

Produktkategori : Häll m intg.styrning glaskeram  
 Konstruktion : Inbyggd  
 Energiförsörjning : El  
 Nischmått i mm (H x B x D) : 223 x 750-750 x 490-490  
 Bredd (mm) : 802  
 Produktmått i mm (H x B x D) : 223 x 802 x 522  
 Emballagemått (H x B x D) (mm) : 430 x 940 x 660  
 Nettovikt (kg) : 25,445  
 Bruttovikt (kg) : 30,3  
 Restvärmeindikator : saknas  
 Placering av reglagen : Framkant  
 Material produkt : Glaskeramik  
 Hällens färg : Svart  
 Säkerhetsmärkning : CE, VDE  
 Anslutningskabelns längd (cm) : 110  
 Sealed Burners : Saknas  
 Zoner med boost-funktion : Alla  
 2:a värmeelementet, effekt,kW : 3.6  
 Kapacitet frånluft (m<sup>3</sup>/h) : 500  
 Luftflöde, intensivläge, återcirkulation (m<sup>3</sup>/h) : 615.0  
 Kapacitet kolfilter (m<sup>3</sup>/h) : 500  
 Luftflöde, intensivläge (m<sup>3</sup>/h) : 622  
 Buller (dB re 1 pW) : 69  
 Typ av kolfilter : Saknas  
 Frånluft- eller kolfilterdrift : Frånluft och kolfilter  
 Delay Shut off modes : 30  
 Anslutningseffekt (W) : 7400  
 Spänning (V) : 220-240/380-415  
 Frekvens (Hz) : 50; 60  
 Färg : Svart  
 Säkerhetsmärkning : CE, VDE  
 Anslutningskabelns längd (cm) : 110  
 Nischmått i mm (H x B x D) : 223 x 750-750 x 490-490  
 Produktmått i mm (H x B x D) : 223 x 802 x 522  
 Emballagemått (H x B x D) (mm) : 430 x 940 x 660  
 Nettovikt (kg) : 25,445  
 Bruttovikt (kg) : 30,3

### Extra tillbehör

HZ9VRUD0 : , HZ9VRPDO : , HZ9VRCR0 : , HZ9VEDU0 : , HZ9VDSS1 : ,  
 HZ9VDSM2 : , HZ9VDSM1 : , HZ9VDSI1 : 90° Adapter round-flat ,  
 HZ9VDSIO : , HZ9VDSB4 : , HZ9VDSB3 : , HZ9VDSB2 : , HZ9VDSB1 : ,  
 HZ390230 :



## iQ500, Induktionshäll med integrerad ventilation, 80 cm ED811FQ15E

### Beskrivning

#### Design

- ramlös design
- Estetiskt integrerad design med insugsfläkt på värmebeständig glashäll så att du fritt kan flytta dina kokkärl.
- touchSlider-styrning: snabbt och enkelt val av effektnivå

#### Komfort

- 17 effektlägen
- 4 induktionszoner med kokkärlsavkänning
- Två combiZone-kokzoner som fungerar antingen som vanliga kokzoner, eller kan var för sig kopplas ihop till en stor kokzon.
- Automatisk värmereglering i två steg med powerMove
- reStart-funktion
- quickStart-funktion
- powerBoost-funktion för alla induktionszoner
- Timer med avstängningsfunktion per kokzon
- Äggklocka
- 

#### Integrerad fläkt

- För kolfilterdrift eller frånluft. Extra tillbehör behövs alltid vid installation:
- - HZ9VEDU0 för frånluftsdrift.
- - HZ9VRPDO kolfilterdrift med cleanAir filter med rördragning ned till golvet. - HZ9VRUDO komplett sett för kolfilterdrift friblåsande bakom köksskåpet med cleanAir filter. När HZ9VEDU0 eller HZ9VRPDO används behövs även fläktkanaler i tillägg.
- Ventilationen aktiveras automatiskt när en kokzon används.
- Automatisk fördröjd avstängning efter matlagning för att eliminera kvarvarande matos (extremt låg ljudnivå - 12 min vid frånluftsdrift, 30 min vid kolfilterdrift. Kan stängas av manuellt).
- Stort integrerat fettfilter i rostfritt stål med 12 filterlager och ett svart topplager för en mer estetisk integrering. Effekt på fettfiltreringen 94 %.
- För fläktar med frånluftsdrift: 2 x 2 set direktintegrerade aukustiska filter med låg ljudnivå och hög prestanda för betydligt lägre och behagligare ljud.
- Alla delar av enheten är lätta att rengöra, tål att diskas i diskmaskin och är värmetåliga.
- Ljudnivå min. standarddrift och max. standarddrift: 42 dB& 69 dB .
- Optimerad matosreduktion under matlagningen för mat som osar extra mycket (till exempel fisk).
- Filter med låg ljudnivå och optimerad akustik.

#### Miljö och Säkerhet

- Energiklass: B (på en skala från A+++ till D).
- Kokkärlsavkänning
- 2-stegs restvärmeindikering för varje kokzon
- Övre vätskeansamlingsbehållare med en kapacitet på 200 ml för oavsiktligt spill eller kondens från matlagningen.
- Vätskeansamlingskapacitet på 900ml (200ml + 700ml).
- Vattentätt fläktsystem.

#### Planering & installation

- Går att installera både i köksö och i köksbänken.
- För kolfilterdrift eller frånluft. Extra tillbehör behövs alltid vid installation: #HZ9VEDU0 för frånluftsdrift. HZ9VRPDO för kolfilterdrift med cleanAir filter med rördragning ned till golvet.

HZ9VRUDO komplett sett för kolfilterdrift friblåsande bakom köksskåpet med cleanAir filter. #När HZ9VEDU0 eller HZ9VRPDO används behövs även fläktkanaler i tillägg.

iQ500, Induktionshäll med integrerad ventilation, 80 cm  
ED811FQ15E

Måttskisser

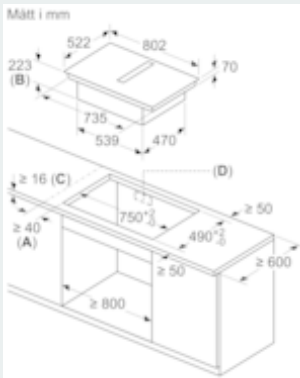

- A: Minimiavstånd från ursägning till vägg
- B: Inbyggnadsdjup
- C: Bänkskivan där du ska montera hällen måste tåla ca 60 kg ev. med lämplig underkonstruktion.
- D: Det måste finnas ett urtag i bakväggen för kablarna. (Punkti strukt. och måttavstånd)

measurements in mm  
Side view

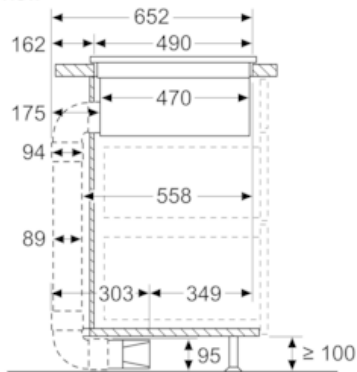

With 3<sup>rd</sup> party 90° bow

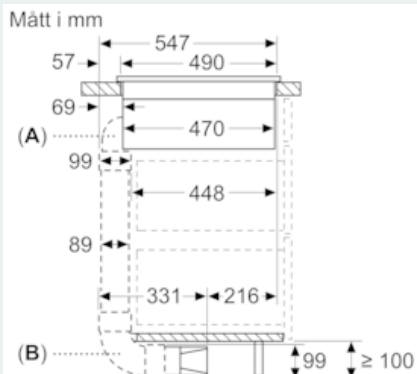

- A: Med 90°-ig "S"-böjkoppling (finns från 2021-05)
- B: Med 90°-ig "L"-böjkoppling

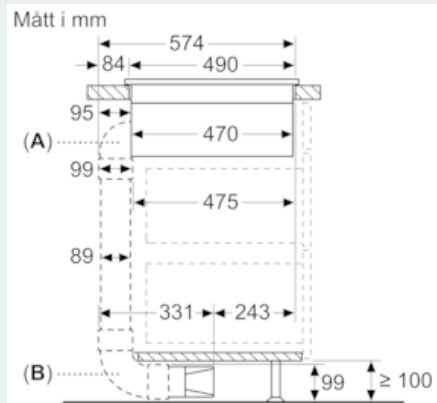

- A: Med 90°-ig "M"-böjkoppling
- B: Med 90°-ig "L"-böjkoppling

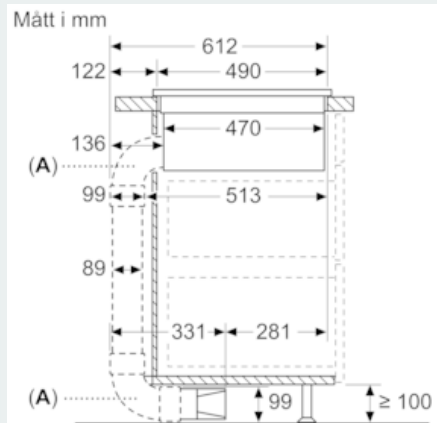

A: Med 90°-iga "L"-böjkopplingar

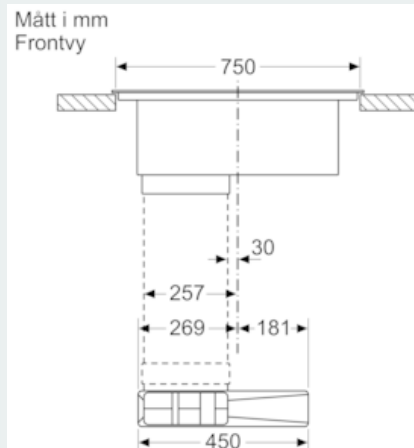

## iQ500, Induktionshäll med integrerad ventilation, 80 cm ED811FQ15E

### Måttskisser

Mått i mm  
Frontvy

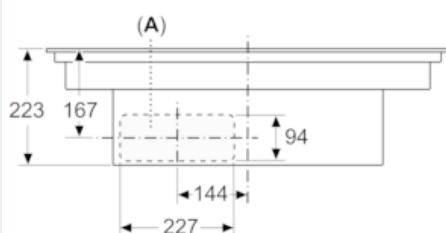

A: Direktansluten på baksidan

Mått i mm  
Frontvy - skåpursågning för  
kolfilterdrift utan kanal

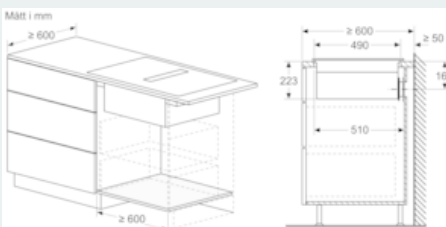
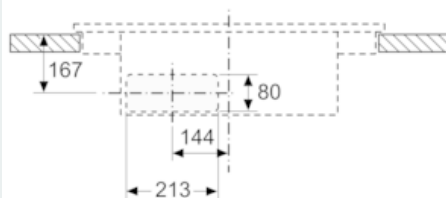

Mått i mm

Sidovy

≥ 50

167

80

50 (≥ 25)

490

10-80

223

470

Vid montering direkt mot isolerad yttervägg (p > 0.5 W/m<sup>2</sup>·°C), så rekommenderar vi konfigurationer med delvis eller helt kanaldragen recirkulering.

Mått i mm

223

(A)

70

735

539

470

(B)

750

≥ 75

490

(C)

≥ 600

A: Inbyggingsdjup  
B: Urtåg i stormygg för rördragning. Exakt storlek och position hittar du på resp. ritning.  
C: Alla 80 cm-modeller går att installera i 60 cm-stomme genom att justera sidopanelerna.